

코딩 노루발(TYPE A) For 664/664PRO

코딩 노루발(Type A):

코딩노루발을 이용하여 털실등의 끈(코드)을 원단의 끝부분에 장식할 수 있습니다.
또한 피싱라인(뉘시줄)을 이용하여 얇거나 중간두께의 원단에 컬링효과같은 매력적인 것들을 만들수 있습니다.

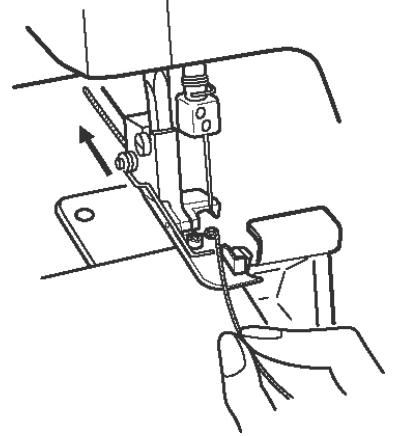
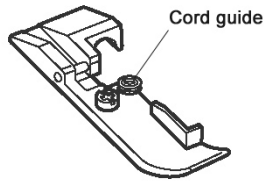

사용자의 안전을 위하여, 전원을 끄고 노루발을 교체하세요.

재봉기 설정:

3색 인터록 설정(오른쪽 바늘 사용)
사용설명서 참조

실장력:

장식코딩

왼쪽 바늘	오른쪽 바늘	윗루퍼	아랫루퍼
---	3	3	3

피싱라인 인터록

왼쪽 바늘	오른쪽 바늘	윗루퍼	아랫루퍼
---	4	3	7

	장식코딩	피싱라인 인터록
스티치 길이	4-2	R
차동톱니 조절 다이얼	1.0	
윗칼	사용	
인터록/오버록 전환레버	S	R

재봉:

1. 왼쪽 바늘과 노루발을 제거합니다.
2. 코딩노루발에 코드(심지)를 끼우고, 코딩 노루발을 제품에 부착한 다음 코드를 노루발 뒷쪽으로 당겨냅니다.
3. 원단을 윗칼 앞까지 당긴다음, 바늘의 오른쪽으로 코드(심지)가 지나가는지 확인하면서 재봉을 합니다.

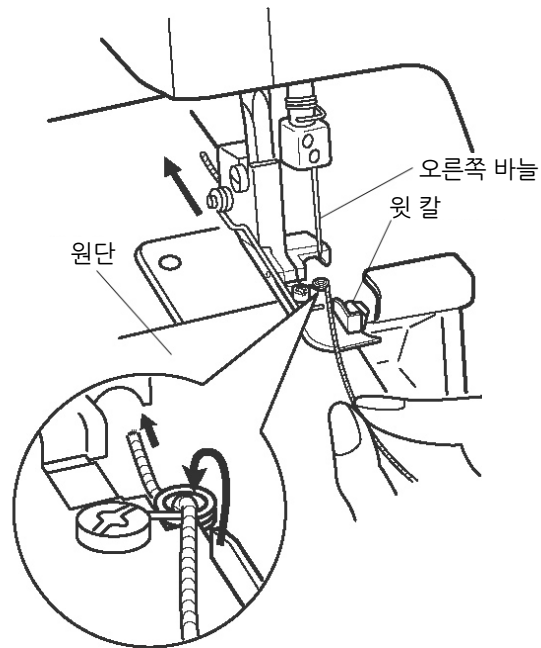

완료