

테이핑 어태치먼트 FOR 664/664PRO

부속물:

1. 고정나사
2. 테이프 릴
3. 테이핑 노루발

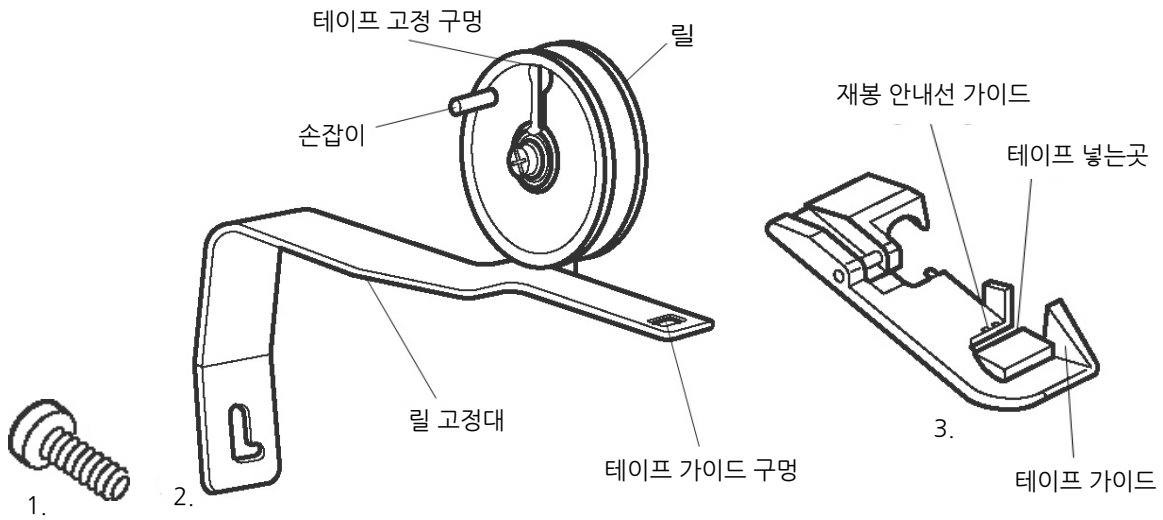

사용자의 안전을 위해, 제품 부착전 반드시 전원을 끄고 하세요.

재봉기 설정:

재봉기는 4색실 안전 오버록으로 셋팅합니다.
(제품 사용설명서 참조)

실장력

왼쪽바늘	오른쪽 바늘	윗루퍼	아랫루퍼
3	3	3	3

스티치 길이 : 3-4
 차동톱니 조절 : 1.0
 노루발 : 테이핑 노루발
 윗칼 : 사용
 인터록/오버록 전환레버 : S

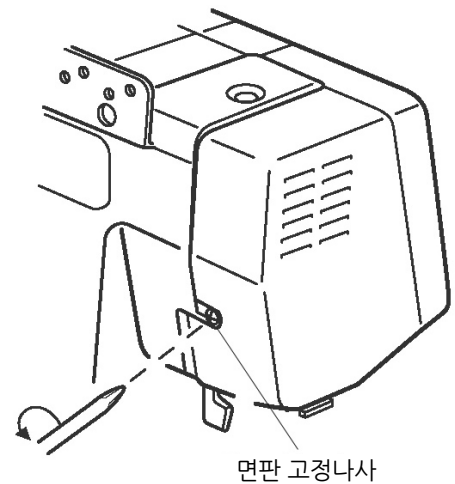

테이핑 어태치먼트 제품에 부착하기

폭 4-8 mm의 테이프를 사용할수 있습니다.

1. 면판고정나사를 제거합니다.
2. 어태치먼트 제품에 포함된 나사를 이용하여 면판의 뒷쪽에 테이프 릴을 고정하여 줍니다.
3. 테이프 고정구멍으로 테이프를 약간 빼낸다음 손잡이를 이용하여 릴을 돌려 테이프를 감아줍니다.
4. 테이핑 노루발로 교체한 다음 노루발을 올려줍니다.
5. 윗칼을 내려줍니다.
6. 테이프를 릴 고정대의 테이프 가이드 구멍으로 빼낸 다음 노루발의 테이프 넣는곳을 거쳐 노루발 뒷쪽으로 빼내줍니다.
7. 윗칼을 올려줍니다.
8. 원단을 노루발 아래에 놓고 노루발을 내려줍니다.
9. 느슨해진 테이프를 릴의 손잡이를 돌려 당겨줍니다.
10. 천천히 재봉을 시작합니다.

* 윗칼 올림과 내림은 제푸의 사용설명서를 참조합니다.

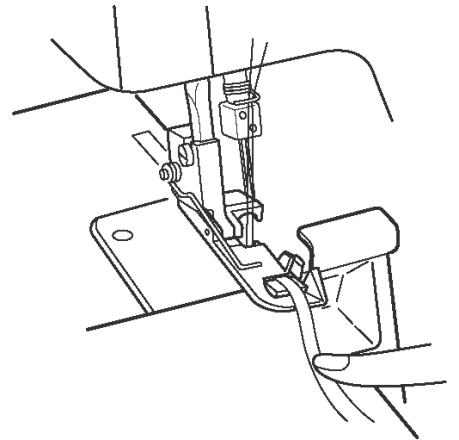
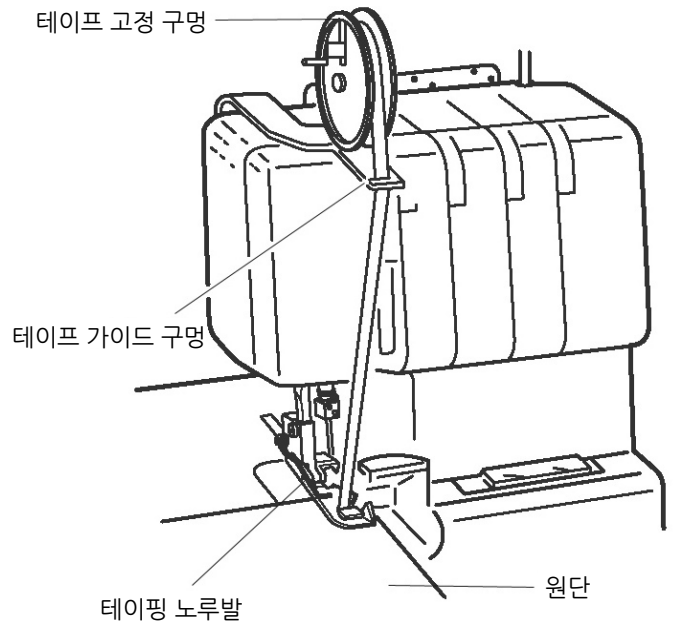

참고:

노루발의 테이프 가이드와 손가락으로 테이프를 가볍게 눌러 테이프를 간단하게 부착할 수도 있습니다.